

СССР

Комитет стандартов,  
мер и измерительных  
приборов  
при Совете Министров  
Союза ССР

ВНИИНМАШ

НОРМАЛЬ МАШИНОСТРОЕНИЯ

Детали трубопроводов  
СТАКАНЫ ДЛЯ УСТАНОВКИ ПРУЖИН  
ПОДВЕСОК СТАЛЬНЫХ ТРУБОПРОВОДОВ

МН  
3964—62

Группа Г18

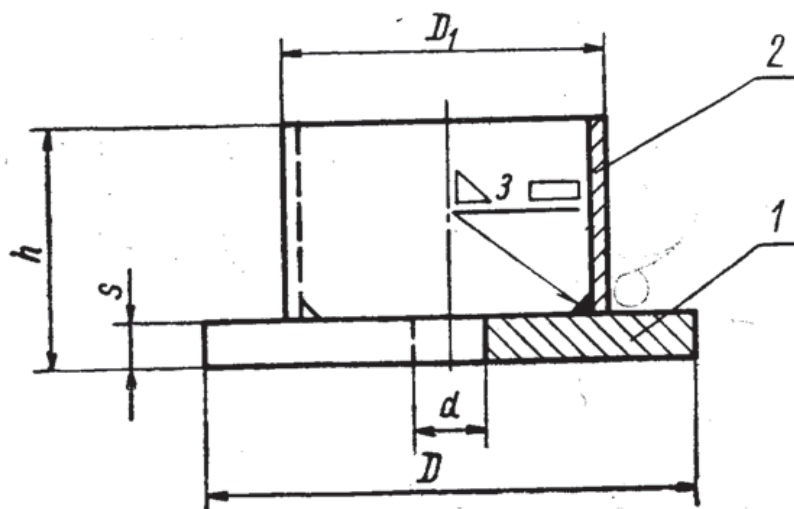

Черт. 1

Пример обозначения стакана  $D_1=80$  мм и  $d=18$  мм:  
Стакан 80-18 МН 3964—62

Разработана Ленфилиалом института  
«ОРГЭНЕРГОСТРОЙ»

Утверждена Всесоюзным  
научно-исследовательским институтом  
по нормализации в машиностроении  
(ВНИИНМАШ) 26/VII—1962 г.

Срок введения 1/1 1964 г.

Размеры в мм

Таблица 1

Шифр изделия ( $D_1-d$ )	$D$	$D_1$	$d$	$h$	$s$	Вес кг	Приме- няемость	Дет. 1.	Дет. 2. Кольцо	Вес на- плавлен- ного металла сварного шва кг
								Диск	МН 3956—62	
								Количество		
								1	1	
Шифр деталей										
51-14	90	51	14	30	10	0,55		51-14/1	514-394/2-2	0,005
57-12		57	12			0,57		57-12/1	197-303/2-2	
60-12		60				0,59			97-242/2-2	
80-18	130	80	18	62	12	1,71		80-18/1	1155-405/2-2	0,006
83-18		83					1,62		815-375/2-2	
102-23	165	102	23	66	16	3,12		102-23/1	2420-497/2-2	0,008
108-23		108					3,15			
112-18						112	18			
114-30	185	114	30	90	20	5,06		114-30/1	3360-507/2-2	0,014
112-30		112					5,04			
142-34	225	142	34			7,32		142-34/1	5392-473/2-2	0,014

1. Сварку производить электродами типа ЭЗ4 ГОСТ 9467—60.
2. Маркировать: шифр и товарный знак.

Деталь 1. Диск

∩ Остальное

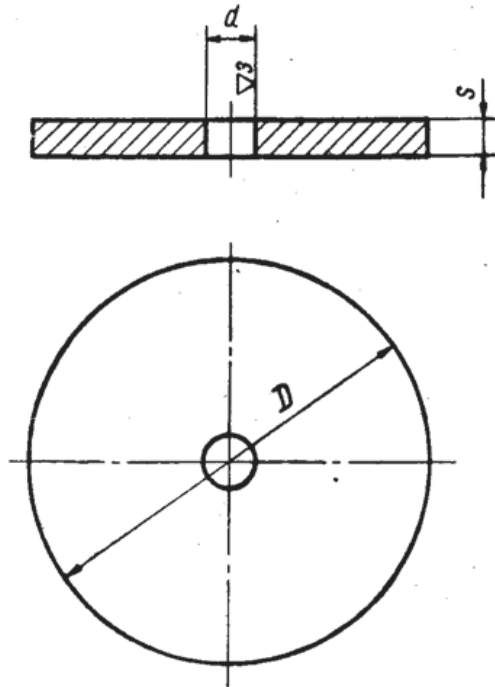

Черт. 2

Пример обозначения диска  $D=130$  мм и  $d=18$  мм:  
 Диск 80-18/1 МН 3964—62

Размеры в мм

Таблица 2

Шифр	$D$ (доп. откл. по $B_9$ )	$d$	$s$	Вес, кг
51-14/1	90	14	10	0,49
57-12/1		12		
80-18/1	130	18	12	1,23
102-23/1	165	23	16	2,63
112-18/1		18		2,65
114-30/1	185	30	20	4,11
142-34/1	225	34		6,10

1. Материал — сталь марки Ст. 3 по ГОСТ 380—60.
2. Острые кромки притупить.