

Спецификация материалов на 1 опору

Тип изд.	Наименование	поз	Материал, ГОСТ.	Длина мм.	Кол. шт.	Масса 1 поз. кг	Масса всех поз. кг	Примечания
Корпус	опорная плита продольное ребро	1	полоса 10x420-Б-2 ГОСТ 103-76* Ст3пс ГОСТ 535-88	780	1	25.7	25.7	л.2
	ребро	2	полоса 8x146-Б-2 ГОСТ 103-76* Ст3пс ГОСТ 535-88	680	2	6.24	12.48	л.2
	ребро	3	полоса 6x146-Б-2 ГОСТ 103-76* Ст3пс ГОСТ 535-88	370	3	2.55	7.65	л.2
	ребро	4	полоса 6x80-Б-2 ГОСТ 103-76* Ст3пс ГОСТ 535-88	290	4	1.1	4.4	л.2
							50.23	
Подушка	ложе	5	полоса 7x1000-А-1 ГОСТ 82-70* Ст3пс ГОСТ 14637-89*	1080	1	63.6	63.6	л.3
	петля	6	полоса 6x100-Б-2 ГОСТ 103-76* Ст3пс ГОСТ 535-88	200	3	0.94	2.8	л.3
							66.4	
Хомут	ось	7	Круг 20-В ГОСТ 2590-88 Ст3пс ГОСТ 535-88	120	3	0.3	0.9	л.3
	палец	8	Круг 18-В ГОСТ 2590-88 Ст3пс ГОСТ 535-88	80	3	0.2	0.6	л.3
	хомут	9	полоса 6x100-Б-2 ГОСТ 103-76* Ст3пс ГОСТ 535-88	1520	3	7.16	21.48	л.3
							22.98	
Напр. полая	позы	10	полоса 10x160-Б-2 ГОСТ 103-76* Ст3пс ГОСТ 535-88	-	-	-	-	л.3
Крепежные элементы	гайка	11	Гайка М18.5 ГОСТ 5915-70*	-	6	0.047	0.28	-
	шайба	12	Шайба С.18.02 ГОСТ 11371-78*	-	6	0.0137	0.082	-
	болт	13	Болт М18x120.58 ГОСТ 7798-70*	-	3	0.292	0.88	-
	шайба	14	Шайба С.20.02 ГОСТ 11371-78*	-	4	0.023	0.092	-
	гайка	15	Гайка М20.5 ГОСТ 5915-70*	-	4	0.063	0.252	-
							1.586	
Анкер	анкер	16	Круг 20-В ГОСТ 2590-88 Ст3пс ГОСТ 535-88	250	4	0.62	2.48	л.2
ЗД-1	опорная плита	17	Лист 10x500-Б-ПН-0 ГОСТ 19903-74* С245 ГОСТ 27772-88*	550	1	21.6	21.6	л.2
	анкер	18	Ф10А-1; ГОСТ 5781-82*	600	3	0.37	1.11	л.2
							22.71	
Материалы								
	19	П/э оболочка 710x11.1		1500	1	-	-	-
		Монолитный ж/б. Бетон В-22.5	0.1 м <sup>3</sup>		-	-	-	-
		Ф12А-III ГОСТ 5781-82*	19.0 п.м.		-	-	17.0	-

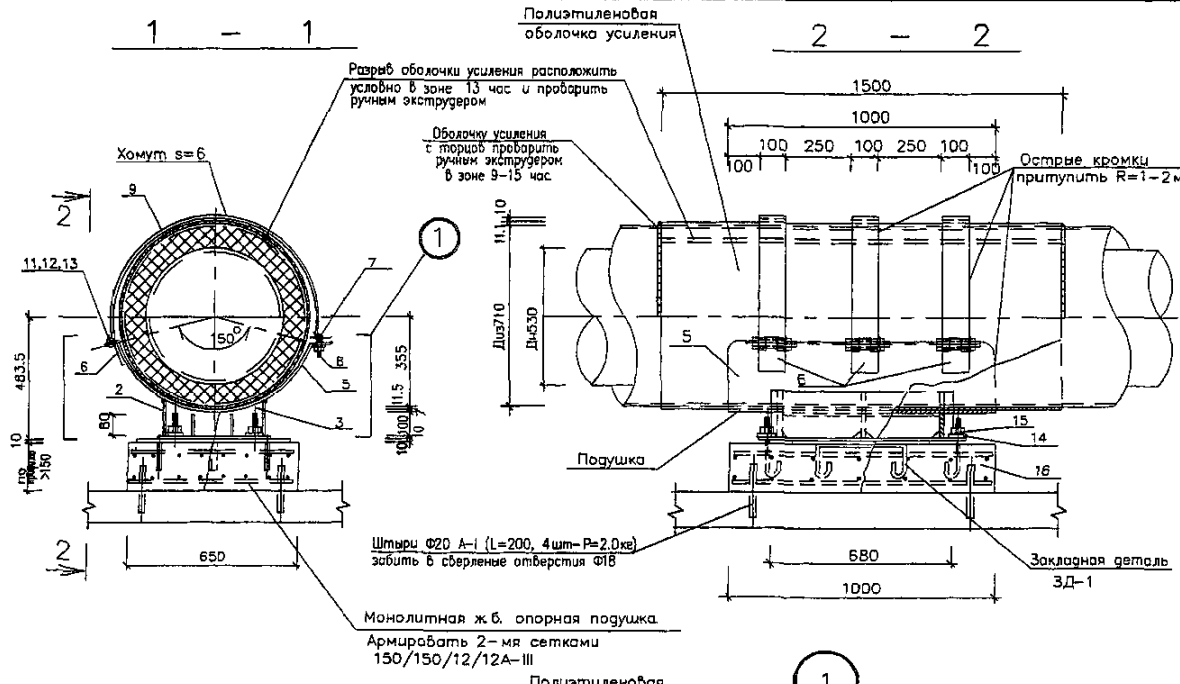

План крепления направляющей опоры

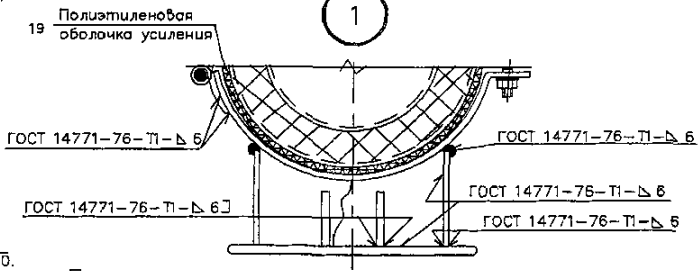
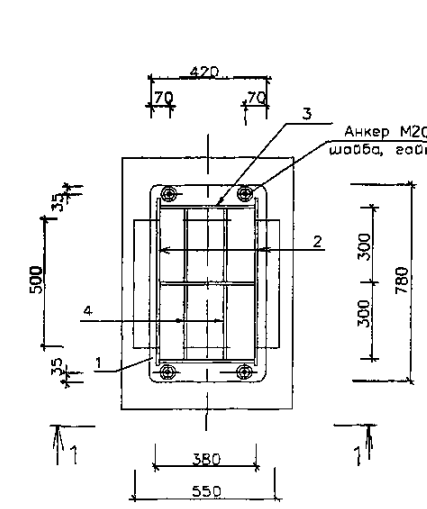

- Примечания:
1. Данный лист смотреть совместно с листами НТС 65-06-15 л.2,3
  2. Сварка предусмотрена по всему периметру соприкосновения элементов дуговая в защитном газе по ГОСТ 14771-76 или ручная дуговая по ГОСТ 5264-80\* электродами Э-42А по ГОСТ 9467-75\*, толщина шва по наименьшей толщине свариваемых элементов
  3. Острые кромки хомутов и подушки притупить R1-2мм
  4. Все поверхности опоры покрыты органической краской типа КО-8101
  5. На трущиеся поверхности опор нанести слой графитовой смазки
  6. В днище канала просверлить отверстия Ф18 Забить в них на 100мм вальцы штыри Ф20 А-1 (L=200мм, 4 шт.)
  7. Расстояние между направляющими опорами определяется расчетом в каждом конкретном проекте
  8. Обжатие теплопровода хомутами (поз9) производить без деформации полиэтиленовой оболочки усиления.

Привязан по:	
ГИП	
Авт.прив.	

Нач. маст.	Беляков	04.06
Зам. нач.	Макаев	04.06
ГИП	Маловицкий	04.06
Исполнит.	Филиппова	04.06
Н. контр.	Шершбенева	14.06

НТС 65-06-16

Направляющая опора НПО-500  
для теплопроводов Дн530 в ППУ изоляции

Установочный чертеж  
Спецификация.

Стадия	Лист	Листов
Р.п.	1	3

**ГУП "МОСИНЖПРОЕКТ"**  
МАСТЕРСКАЯ N3