

Рис. 1



Рис. 2



Б-Б

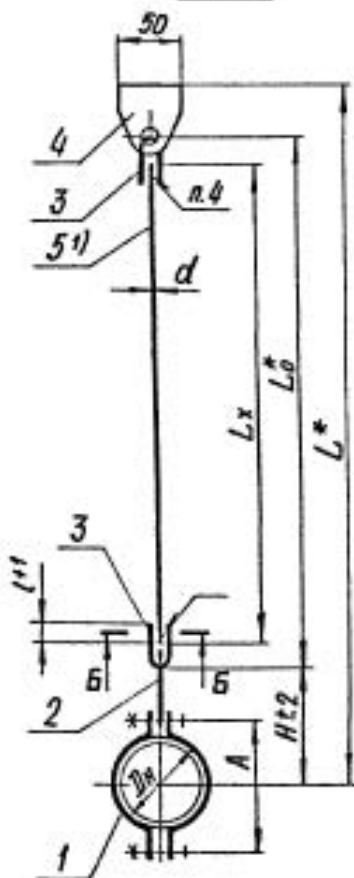
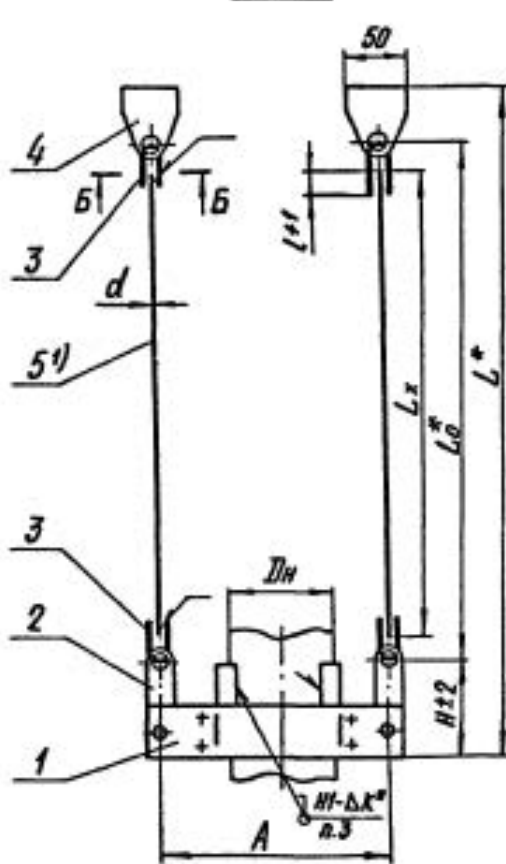
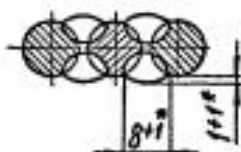

Пример условного обозначения жесткой подвески для горизонтального трубопровода D_n 32 мм из углеродистой стали:
ПОДВЕСКА - 32 - Л8-522.000 - 04.

1) Длина гладкой тяги L_x (поз.5) выбирается (черт. Л8-522.004) проектантом и вводится в спецификацию трубопровода.
Масса подвесок задана без учета массы гладкой тяги (поз.5).

Размеры в мм

Обозначение подвески для трубопровода из стали	Рис.	L_1^1	L_0^1	Для трубопровода D_n	Допускаемая нагрузка, кН(кгс) ²⁾	A	H	L	d	Масса, кг
Л8-522.000	-01	L_x+125	L_x+25	14;16;18	1,0(100)	52	62	25	6	0,35
-02	-03	L_x+130	L_x+25	25;28		64	68		6	0,40
-04	-05	L_x+185	L_x+35	32	2,0(200)	70	114		8	0,56
-06	-07			38		76				0,58
-08	-09			45		84				0,64
-10	-11			57		96				1,10
-12	-13	L_x+165	L_x+35	32	3,0(300)	300	96		8	1,68
-14	-15			38		310				1,76
-16	-17			45		320				1,88
-18	-19			57		340				2,05

Техническая характеристика

Подвески жесткие предназначены для трубопроводов ТЭС и АЭС с параметрами среды:

$P_y \leq 4,0 \text{ МПа}$ (40 кгс/см^2) и $t_{\text{раб}} \leq 425^\circ\text{C}$.

Подвески применяются для объектов, строящихся в районах с температурой наружного воздуха не ниже минус 30°C .

Для районов с температурой наружного воздуха ниже минус 30°C применять материал, указанный в приложении.

Л8-522.000 СБ						
Подвески жесткие				Лит.	Масса	Масшт.
Сборочный чертеж				A	Ст. табл.	—
Изм.	№	Дата	Подп.	Лит.	Лист 1	Листов 2
Разработ.	Горюхова	1980.01.10	Л.С.		Институт Энергомонтажпроект Ленинградский филиал	
Провер.	Александров	1980.01.10	Л.С.			
Т.контр.	Степанов					
И.контр.	Лавилов					
Читв.	Горюхов					

Технические требования

1. Размеры для справок, кроме отмеченных*.
2. Величина катета шва К - по наименьшей толщине свариваемых деталей.
3. Сварка накладок с трубопроводом - ручная аргонодуговая. Проволока марок:
СВ-08ГС или СВ-08Г2С по ГОСТ 2246-70 - для сварки углеродистых сталей;
СВ-04Х19Н11М3 по ГОСТ 2246-70 - для сварки коррозионностойких сталей.
4. Сварка элементов подвесок - ручная электродуговая. Электрод типа Э42А по ГОСТ 9467-75.
5. Требования к сварным швам, соединяющим накладки с трубопроводом, должны соответствовать РТМ-1С-81 или ПК 1514-72 и ОП 1513-72 в зависимости от подведомственности трубопровода.
6. Контроль сварных соединений
 - 6.1. Контроль сварных соединений элементов подвески по ТУ 34-42-10380-83.
 - 6.2. Контроль сварных швов соединяющих накладки с трубопроводом: внешним ^{последним} осмотром и измерением - 100% ;
цветной или люминесцентной дефектоскопией для трубопроводов из перлитных сталей, подведомственных „Правилам АЭС“ и „Правилам пара...“, в объеме:
25% - для категории сварных соединений II Б ;
10% - для категорий III Б и III В и разнородных сварных соединений по „Правилам АЭС“ и 3- по „Правилам пара...“.
7. Оценка качества сварных соединений.
 - 7.1. Оценка качества сварных швов элементов подвесок по СН и ПЗ.05.05-84.
 - 7.2. ^{оценка} качества сварных швов накладок с трубопроводом - по РТМ-1С-81 и ПК 1514-72 в зависимости от подведомственности трубопровода.
8. Остальные технические требования по ТУ 34-42-10380-83.

Подп. и дата
 Изм. шифр № Инв. № 0У
 Подп. и дата
 № подл.

100729-8U

25/(✓)

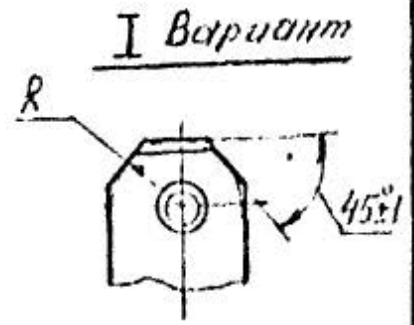
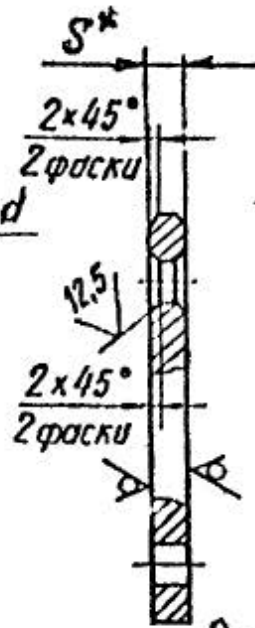
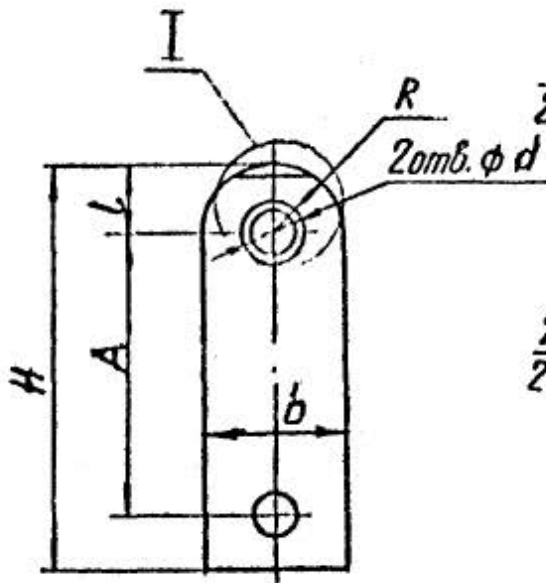

Размеры в мм

Обозначение	Для тяг d	A	H	R	L	b	S	d	Масса кг
Л8-522.000	6	36	56	10	10	20	6	8	0,05
-01	8	76	110	18	15	36	8	12	0,2
-02	10				18				

Пример условного обозначения серьги для тяг $\phi 10$ мм:

Серьга Л8-521.002

1. * Размер для справок.

2. Материал:

Полоса $\frac{Б-2-8 \times 36 \text{ ГОСТ } 103-76}{20-2-8 \text{ ГОСТ } 1050-74}$ или Лист $\frac{Б-ЛН-8 \text{ ГОСТ } 19903-74}{ВСтЗсп5 \text{ ГОСТ } 14637-79}$

3. Н14, н14, $\pm \frac{IT14}{2}$

Л8-522.001

Изм.	Лист	№ докум.	Подп.	Дата
Разраб.	Горячинова	ИЗ	ИЗ	1.87
Провер.	Величенко	Вели	ИЗ	1.87
И.контр.	Паутов	Пау	ИЗ	12.86
Члп	Земляничко	Зем	ИЗ	

Серьга

Лист	Масса	Масшт.
A	см. табл	1:1
Лист	Листов 1	
Институт Энергомонтажпроект Ленинградский филиал		

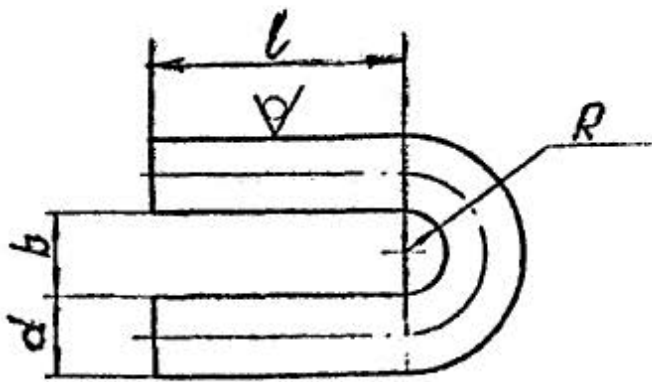

Размеры в мм

Обозначение	d	b	R	L	Длина разветки	Масса кг.
Л8-522.002	6	8	4	30	80	0,02
-01	8	10	5	35	98	0,04
-02	10	13	6,5		106	0,07

Пример условного обозначения ушка для тяз ф 10 мм:

Ушко Л8-521.002

1. $\pm \frac{1714}{2}$

2. Остальные технические требования по ТУ34-42-10380-83.

Изм. лист Разраб. Провер. Н. контр. Утв.	№ докум.	Лист	Эт	В	до	год	Л8-522.002 Ушко	Лит.	Масса	Масшт.
	№ докум.	Лист	Эт	В	до	год		А	кг.	—
	№ докум.	Лист	Эт	В	до	год		Лист	Листов	1
	№ докум.	Лист	Эт	В	до	год		Круг	В-д ГОСТ 2590-71	Институт Энергомонтажпроект Ленинградский филиал
	№ докум.	Лист	Эт	В	до	год		Круг	20-2-а ГОСТ 1050-74	Формат №4
	Изм.	Лист	№ докум.	Подп.	Дата					
	Разраб.	Крибшич	Л8-522	И.И.	11.87					
	Провер.	Величенко	Л8-522	В.И.	12.87					
	Н. контр.	Паутов	Л8-522	В.И.	15.86					
	Утв.	Стрельников	Л8-522	В.И.						

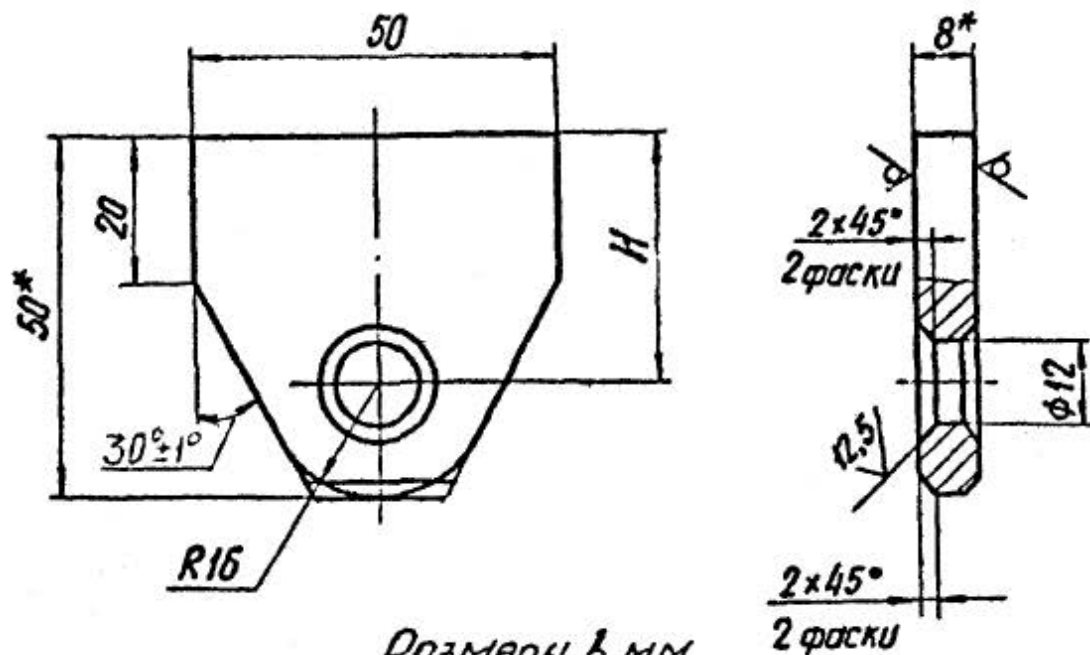

Размеры в мм

Обозначение	Диаметр d	H	S	Масса K_2
Л8-522.003	6	37	6	0,08
-01	8 и 10	35	8	0,1

1. * Размеры для справок.

2. Материал :

Лист Б-ПН-5 ГОСТ 19903-74 или Лист Б-ПН-5 ГОСТ 19903-74
20-3-Т ГОСТ 1577-81 ВСт3сп5 ГОСТ 14637-79

3. H14, h14, $\pm \frac{IT14}{2}$.

4. Допускается изготовление без радиуса R16 со скосами под углом 30°, сохраняя фаски 2x45°.

Инв. № подл. Подп. и дата Изм. лист. № инв. № док. Подп. и дата

Инв. № подл.	Подп. и дата	Изм. лист.	№ инв. № док.	Подп.	Дата
Разраб.	Голыникова	И/В			
Провер.	К. Иваница	И/В			
Н. контр.	Паутов	И/В			
Утв.	Велитченко	И/В			

Л8-522.003

Проушина

Лист	Масса	Масшт.
A	см. табл.	1:1
Лист	Листов 1	
Институт Энергомонтажпроект Ленинградский филиал		

Л8-522004

A(✓)

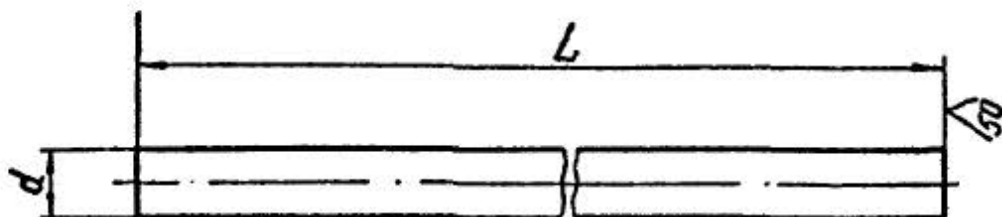

Обозначение тяги гладкой	Допускаемая нагрузка, кН (кгс)	d	L	Масса, кг
Л8-522004	3,0 (300)	10	200	0,123
-01			400	0,246
-02			600	0,37
-03			800	0,49
-04			1000	0,62
-05			1200	0,74
-06			1400	0,86
-07			1600	0,99
-08			1800	1,11
-09			2000	1,23
-10			2200	1,36
-11			2400	1,48
-12			2600	1,60
-13			2800	1,72
-14			3000	1,85
-15			3400	2,10
-16			3600	2,20
-17			3800	2,34
Л8-522004 - 18	4000	2,46		

$$\pm \frac{1T14}{2}$$

Инв. № разд. Подп. и дата
Т. контр.
Пробер. Крившич
Разраб. Сметанина
Изм. Лист № докум. Подп. Дата

Л8-522.004					Лит.	Масса	Масшт.
Изм. Лист	№ докум.	Подп.	Дата	Тяга гладкая	A	см. тобл.	—
Разраб.	Сметанина				Лист 1	Листов 2	
Пробер.	Крившич				Институт Энергомонтажпроект Ленинградский филиал		
Т. контр.							
Н. контр.	Паутов		12.86				
Утв.	Величенко			Круг В-d ГОСТ 2590-71 20-2-a ГОСТ 1050-74			

18-522.004

Обозначение тяги	Допускаемая нагрузка, кН (кгс)	d	L	Масса, кг
18-522.004-19	1,0 (100)	6	200	0,04
-20			400	0,09
-21			600	0,13
-22			800	0,18
-23			1000	0,22
-24			1200	0,26
-25			1400	0,31
-26			1600	0,35
-27			1800	0,40
-28			2000	0,44
-29			2,0 (200)	8
-30	400	0,16		
-31	600	0,23		
-32	800	0,31		
-33	1000	0,39		
-34	1200	0,47		
-35	1400	0,55		
-36	1600	0,63		
-37	1800	0,71		
-38	2000	0,79		
-39	2200	0,87		
-40	2400	0,94		
-41	2600	1,02		
-42	2800	1,10		
18-522.004-43			3000	1,18

Изм. № _____ Дата _____
 Взам. инв. № _____ Гиб. № _____
 Полн. и дата _____

Изм. Лист № докум. Подпись Дата

18-522.004

Лист
2